

Einbauhilfe – Schnellanleitung VW Golf V, Golf Plus, A3 Sportback

Version23.12.06

Bj.2004- Nr.790508 / ...13

1. Seitenverkleidung im Kofferraum links anheben, Freiraum zum Arbeiten am Hauptkabelstrang links und zur linken Schlussleuchte herstellen. Bei Golf Plus/A3 auch rechte Verkleidung anheben, Zugang zur 12-Volt-Steckdosenzuleitung rechts freilegen (falls vorhanden)

Geeigneter Platz für das Steuergerät Menotronic®7000 ist links im Heck unter der Seitenverkleidung

2. Steuergerät mit Doppelklebekissen belegen.

3. Steckdosenkabel von der Steuergerät zur Steckdose verlegen. Tülle 40mm in der Mitte des Hecks benutzen.

4. Steckdosenkabel an der Steckdose gem **Bild 3** anschließen: alternativ

Kompaktstrang

Kontakt Nr.:	1 schwarz-weiß	Blinker links	gelb
	2 blau	Nebelschlussleuchte	blau
	3 weiß-braun	Masse Beleuchtung	weiß (m.PIN12)
	4 schwarz-grün	Blinker rechts	grün
	5 grau-rot	Schlussleuchte rechts	braun
	6 schwarz-rot	Bremse	rot
	7 grau-schwarz	Schlussleuchte links	schwarz
	8 schwarz	Rückfahrleuchte	pink
(ggfls.2.Strang)	9 rot (blau) 2,5mm ²	Dauerstrom	orange
	10 gelb (grün) 2,5mm ²	Ladeleitung	grau
	11 braun-grün (o.ä.)2,5mm ²	Masse zu Kl.9	rot-weiß
	12 weiß	Anhängerererkennung	blau-weiß
	13 weiß-braun(o.ä.) 2,5mm ²	Masse zu Kl.10	

Bei Verwendung Microschalter zur Anhängerererkennung Kabel 2 x weiß auf Kontakte **Unten** und **Mitte** im Microschalter auflegen (bei senkrecht montierter Dose),

5. Steuerkabel im Fahrzeug links auslegen, bei Golf Plus/A3 Kabel mit Farben grün usw. nach rechts verlegen

6. Masse links am Punkt innen anschließen. Weiß-braun (Doppelkabel mit Öse) anschließen

7. siehe **Bild 1**

7.1. Abgriff an der Zuleitung zur linken Leuchteneinheit mit Farben gelb, schwarz-weiß, schwarz-grau und schwarz-rot

7.2. Abgriff der rechten Leuchtenzuleitungen am Hauptstrang links mit Farben grün, schwarz-grün und grau-rot, bei Golf Plus/A3 an der Zuleitung zur rechten Leuchte

7.3. Abgriff der Nebelschlussleuchte links im Hauptstrang oder im aufsteigenden Strang zum Dach links mit Kabelfarben blau-weiß und grau

7.4. Abgriff der Rückfahrleuchte links im Hauptstrang oder im aufsteigenden Strang zum Dach links mit Farbe schwarz

Abbildung 1 VW Golf V
Linke Seite ohne Verkleidung

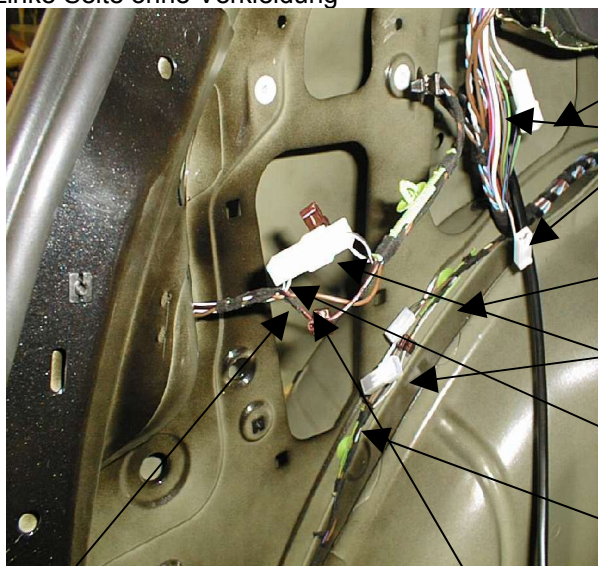

NSL- Abgang grau-weiß unterbrechen: zur Leuchte mit:	Blau- weiß
NSL- Zugang grau-weiß, vom Schalter mit:	Grau
Rückfahrleuchte Abgriff Blau-schwarz anschließen an	schwarz
Blinker rechts Zugang Schwarz-grün unterbrechen Vom Schalter kommend mit:	Schwarz -grün
Blinker rechts schwarz-grün Abgang Zur Leuchte mit:	grün
Blinker links Zugang schwarz- weiß unterbrechen Vom Schalter kommend mit	Schwarz -weiß
Blinker links schwarz-weiß Abgang Zur Leuchte gehend mit:	gelb
Schlussleuchte links Abgriff schwarz-grau	An: Schwarz- Grau
Bremse Abgriff Schwarz-rot	An: schwarz- rot
Schlussleuchte rechts Abgriff grau-gelb	An: Grau-rot

Für Golf V: an der Zuleitung zur linken Leuchte bzw. im Kabelbaum links

Für Golf Plus und Audi A3 Sportback: Kabel mit den Farben **grün-schwarz** und **grün** sowie **grau-rot** zur rechten Leuchte verlegen und dort anschließen

- Blinker links, (**schwarz-weiß**) durchtrennen, Steuergerät zwischenschalten wie folgt:
schwarz-weiß auf kommendgelb auf gehend (zum Blinker)

- Schlußleuchte links (**grau-schwarz**) auflegen oder mit Abgreifverbinder versehen, Kabel **grau-schwarz** aufstecken

- Bremse (**schwarz-rot**) auflegen oder mit Abgreifverbinder versehen und Kabel **schwarz-rot** aufstecken

Anschlüsse am Kabelstrang zum Heck nach unten (zur rechten Schlussleuchte hin) oder vor der rechten Schlussleuchte (Golf Plus/A3)

- Blinker rechts Zuleitung (schwarz-grün) durchtrennen, Steuergerät zwischenschalten wie folgt:
.....schwarz- grün auf kommend grün auf gehend (zum Blinker)

- Schlußleuchte rechts, (**grau-gelb**) Kabel **grau-rot** auflegen oder mit Abgreifverbinder versehen und aufstecken

Anschlüsse am Kabelstrang links (Abzweigung zum Dach/Heckklappe)

- Nebelschlussleuchte (**grau-weiß**) durchtrennen, Steuergerät zwischenschalten wie folgt:
.....**grau** auf kommend,.....**blau-weiß** auf gehend (zur Nebelschlussleuchte)

- Rückfahrleuchte (**schwarz-blau**) mit Abgreifverbinder versehen und Kabel **schwarz** aufstecken

- Stromversorgung ...rot...für Steuergerät für Steuergerät **Menotronic® 7000** an geeignetem Dauerplus Kl. 30 mit Sicherung 10A anschließen

VW-Vorgabe: siehe **Bild 2**

- bei Fahrzeugen mit 12V-Steckdose im Heck rechts an die Zuleitung zur Steckdose
- bei Fahrzeugen ohne Stromzuführung ins Heck Anschluss herstellen in der Mittelkonsole am Zigarettenanzünder.

Dazu Kabel auf der linken Seite unter der Verkleidung nach vorne verlegen, Teppichboden im Fahrerfußraum etwas anheben, seitliche Verkleidung der Mittelkonsole nach unten wegziehen, Leder-Verkleidung des Schalthebels anheben, darunter befindliche Schrauben der Mittelkonsolenabdeckung lösen und durch Anheben den Zigarettenanzünderanschluß freilegen

- Kabelstück (rot) mit Sicherungshalter und Sicherung mit Lötverbindung oder mit Abgreifverbinder auf stromführende Leitung aufbringen und Stromleitung anschließen. Sicherung in der Konsole oder hinter der seitlichen Verkleidung ablegen.



Abbildung 2

Achtung/Prüfen: Bei Fahrzeugen ab ca.2006 Steckdosen auf **Dauerfunktion** (Klemme30) prüfen. Es muss auch Stromversorgung sichergestellt sein bei ausgeschalteter Zündung.

Für Fahrzeuge **ohne Dauerstrom** in den Steckdosen:

Stromversorgung in der linken Grundschwelle unter Fahrertür (Kabel gelb-rot 3mm²) oder am Sicherungskasten (Fußraum links) abgreifen.

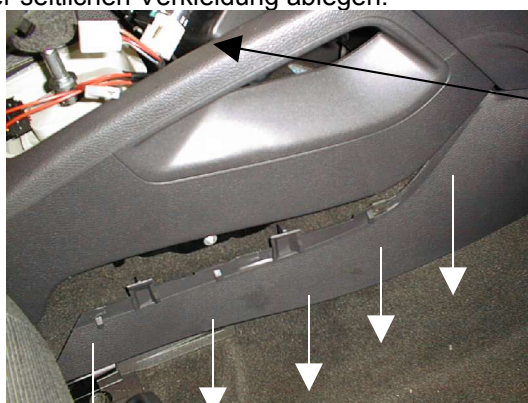
Anschlussschema Steckdose für Menotronic®7000

Alternativfarben bei Kompaktstrang 13pol siehe oben.

Kammer	Kabelfarbe	Funktion	alt. Kompaktstrang
1	Schwarz/weiss	Blinklicht links	gelb
2	Blau	Nebelschlusslicht Anhänger	blau
3	Weiss/braun	Masse für 1-8 (Beleuchtung)	weiß.braun
4	Schwarz/grün	Blinklicht rechts	grün
5	Grau/rot	Schlusslicht rechts	braun
6	Schwarz/rot	Bremslicht	rot
7	Grau/schwarz	Schlusslicht links	schwarz
8	Schwarz	Rückfahrlicht	pink
9	Rot (od.blau)2,5mm ^{2*}	Dauerstrom	
10	Gelb(od.grün)2,5mm ^{2*}	Dauerstrom (mit Spannungsüberwachung/-abschaltung)	
11	Weiß 2,5mm ² *	Masse für Kontakt 9	
12	Weiß	Anhängererkennung nach DIN 11446	weiß-blau
13	Braun/grün 2,5mm ² *	Masse für Kontakt 10	
A	Frei	Frei	
B	Weiß	Anhängererkennung (hilfsweise, mit Brücke zu PIN12)	
C	Weiß	Anhängererkennung (hilfsweise)	

- Anschlüsse 9, 10, 11, 13 nur bei Bedarf (z.B. Wohnwagenbetrieb)



Abbildung 3

Ergänzungsblatt für Esatz Audi A3 Sportback

Esatz baugleich mit Golf Plus oder Golf V
Menotronic (7000 Golf V Audi Seat) verwenden

Stoßstange entfernen, je 4x Torx im Radlauf
Leuchteneinheiten rechts und links entfernen,
zwei Schrauben unter der Leuchte,
im Kofferraum 2x SW10mm versenkt in der Hecktraverse (**Achtung: Muttern nicht magnetisch, beim Entfernen auffangen/kleben**)
Heckabdeckungshalterungen lösen, 1x Torx rechts und links, rechts und links nach innen wegziehen, Holmverkleidung links etwas anheben (untere Nase bricht ab),
Stecker **8polig ocker links** etwas freilegen, Kabel gelb-weiß und blau-schwarz identifizieren

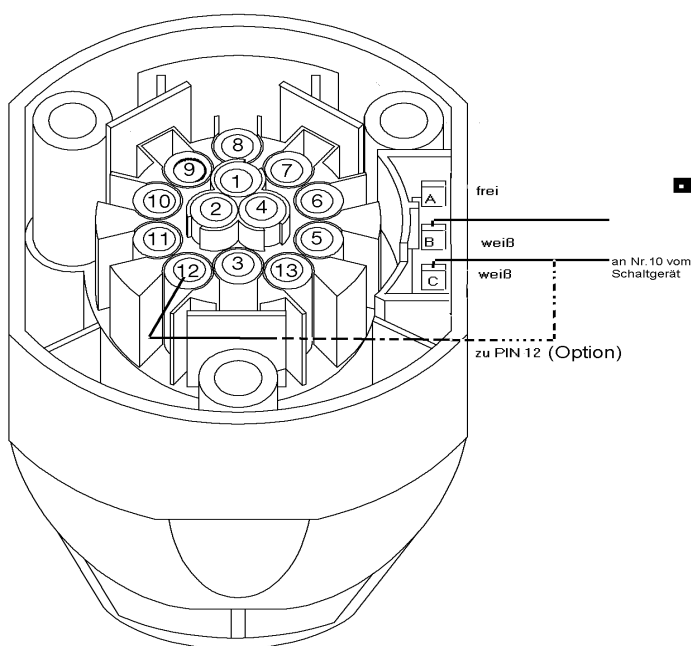
Leuchtenzuleitungen rechts und links freilegen, Anschlüsse wie folgt

- | | |
|-------------------------|--|
| 1. Blinker links | schwarz-weiß (trennen wie oben, zwischenschalten) |
| 2. Nebelschlußleuchte | links Kabelbaum nach oben zur Heckklappe an Stecker ocker : gelb-weiß (trennen wie oben, zwischenschalten) |
| 3. Masse Stern links | |
| 4. Blinker rechts | schwarz-grün (trennen wie oben, zwischenschalten) |
| 5. Schlußleuchte rechts | grau-rot |
| 6. Bremse | weiß |
| 7. Schlußleuchte links | grau-schwarz |
| 8. Rückfahrleuchte | links Kabelbaum nach oben zur Heckklappe an Stecker ocker: blau-schwarz |

Kabeldurchführung durch Tülle links, Schnorchel abschneiden, Steckdosenkabel durchziehen